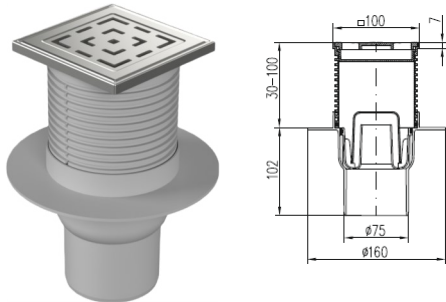
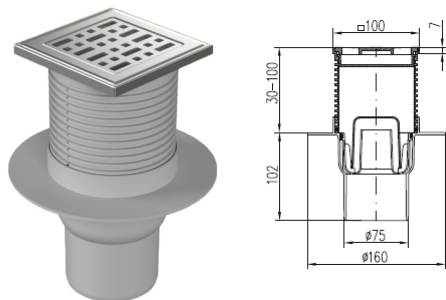

- Fabricado em polipropileno e aço inoxidável
- Descarga vertical DN75
- Classe de carga: K3 (300 Kg.)
- Aba para aplicação de tela impermeabilizante
- Resistente a temperaturas até 90°C.
- Fornecido com sifão e cesto de retenção de sólidos
- Capacidade de drenagem: 24-31 l/min
- Aro em aço inoxidável AISI 304 ou em plástico
- Vários tipos de grelhas disponíveis
- Testado de acordo com a EN 1253

GRELHA LABIRINTO

Referência	Peso [Kg]	Aro em aço inoxidável	Grelha [mm]
L1 417 L	0,47	Não	100 x 100
L1 417 N L	0,48	Sim	100 x 100

GRELHA FACE

Referência	Peso [Kg]	Aro em aço inoxidável	Grelha [mm]
F1 417 L	0,47	Não	100 x 100
F1 417 N L	0,48	Sim	100 x 100

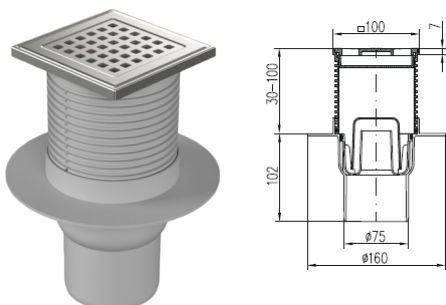
GRELHA PORTÃO

Referência	Peso [Kg]	Aro em aço inoxidável	Grelha [mm]
G1 417 L	0,47	Não	100 x 100
G1 417 N L	0,48	Sim	100 x 100

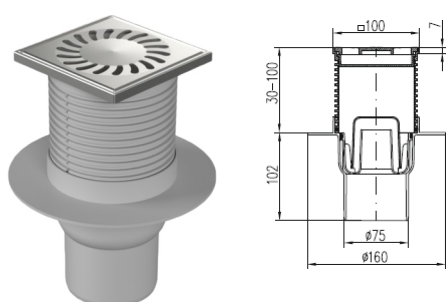
GRELHA SOL

Referência	Peso [Kg]	Aro em aço inoxidável	Grelha [mm]
417 L	0,42	Não	100 x 100
417 N L	0,43	Sim	100 x 100