

## D-SWH

- Resolve os problemas de drenagem de gravítica e permite a utilização de chuveiros e lavatórios em caves
- Tamanho compacto para instalação discreta
- Nível de pressão sonora (1m) a 46 dB
- Temperatura de operação 35 ° C
- Entrada de chuveiro preparada DN40
- Saída de pressão DN32
- Ventilação do tanque através de filtro de carvão ativado
- Classe de proteção IP 44
- Comprimento do cabo de alimentação: 2 m
- Inclui válvula anti retorno



## BENEFÍCIOS

- Possibilidade de utilização versátil (chuveiro e lavatório)
- Baixa altura de ligação

## APLICAÇÃO

- Modelo pré-fabricado adequado para bombagem/elevação de águas de chuveiro e lavatório

## DIMENSÕES

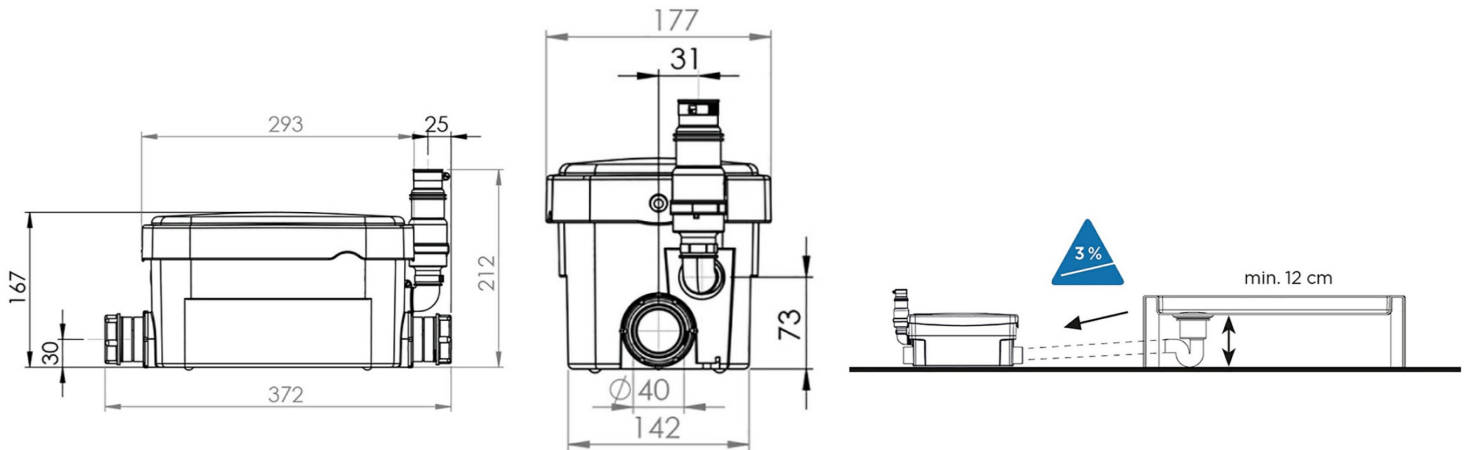

## INFORMAÇÃO TÉCNICA

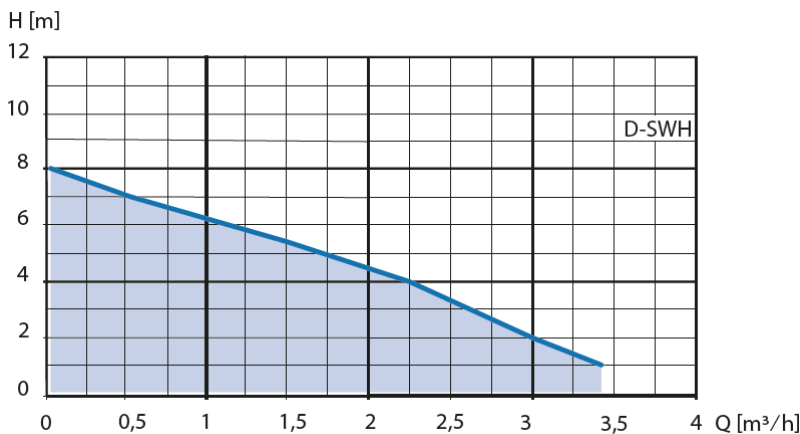

Referência	Peso [Kg.]	Voltagem [V]	Corrente [A]	Frequência [Hz]	Potência de Entrada P1 [W]	Velocidade [min <sup>-1</sup> ]	Altura Máxima [m]	Caudal Máx. [m <sup>3</sup> /h]	Máx. Temp. Média [°C]
21547	4	230	1,3	50	250	2.800	5,0	3,9	40